

TD1 : L'amplificateur opérationnel

Exercice 1

Le but de ce TD est de valider les hypothèses $\mu \neq \infty$ et $R_e \neq \infty$ et $R_0 = 0$.
On considère le montage suivant :

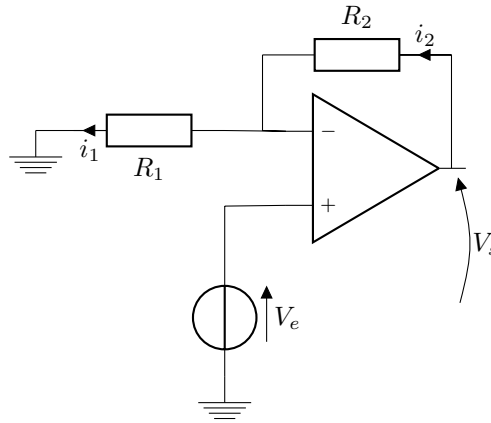

On a un montage amplificateur non inverseur idéal. Donc $V_+ = V_- = V_e$. Et comme $i_1 = i_2$ on a $\frac{V_s}{V_e} = 1 + \frac{R_2}{R_1} = G_v$ gain du montage. Si $R_1 = R_2$ alors $G_v = 2$

Étude de l'AO non idéal tel que : $R_e \neq \infty$ et $\mu \neq \infty$.
Le montage devient alors :

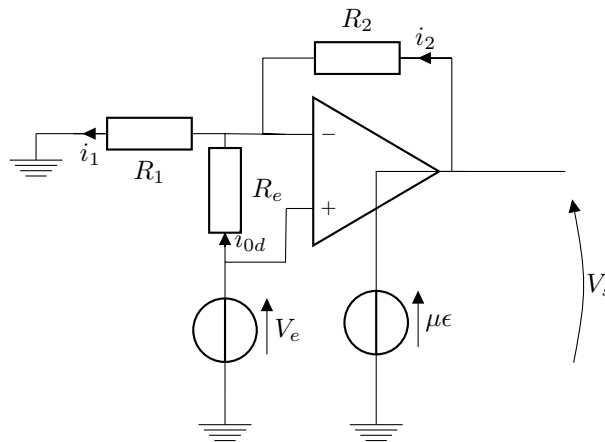

La loi des noeuds en A donne : $i_1 = i_2 + i_{ed}$. Ceci nous donne donc :

$$\frac{V_e - \epsilon}{R_1} = \frac{V_s + \epsilon - V_e}{R_2} + \frac{\epsilon}{R_e} \quad (1)$$

$$V_e \left(\frac{1}{R_1} + \frac{1}{R_2} \right) = \frac{V_s}{R_2} + \epsilon \left(\frac{1}{R_e} + \frac{1}{R_1} + \frac{1}{R_2} \right) \quad (2)$$

$$\text{or, } \epsilon = \frac{V_s}{\mu}, \text{ d'où :} \quad (3)$$

$$G'_v = \frac{V_s}{V_e} = \frac{\mu \cdot R_e (R_1 + R_2)}{R_e (R_1 \mu + R_1 + R_2) + R_1 R_2} \quad (4)$$

Si on prend $R_1 = R_2 = 1K\Omega$, $R_e = 1M\Omega$ et $G'_v = 1.9999$.
En conclusion, l'influence de $\mu \neq \infty$ et $R_e \neq \infty$ est négligeable.

Influence de la dépendance du gain à la fréquence $R_e \rightarrow \infty$ et $u(p) = \frac{A_0 p}{1 + \frac{p}{\omega_c}}$ avec $Z_0 = 10^6$ et $\frac{\omega_c}{2\pi}$.

On a d'après le calcul précédent et $R_e \rightarrow \infty$:

$$G''_v = \frac{\mu(R_1 + R_2)}{R_1\mu + R_1 + R_2} \tag{5}$$

$$= \frac{1}{\frac{R_1}{R_1 + R_2} + \frac{1}{\mu}} \tag{6}$$

$$= \frac{1}{\beta + \frac{1}{\mu}} \quad \text{avec } \beta = \frac{R_1}{R_1 + R_2} = \frac{1}{G_v} \tag{7}$$

$$= \frac{1}{\beta(1 + \frac{1}{\mu\beta})} \tag{8}$$

L'erreur relative est $\delta = \frac{v_s^{ideal} - v_s}{v_s}$.

Or, $\frac{v_e}{\beta} = G_v \cdot v_e = v_s^{ideal}$

donc, $v_s(1 + \frac{1}{\mu\beta}) = v_s^{ideal}$

d'où, $\delta = \frac{1}{\mu\beta}$

Mais que vaut G''_v en fonction de p ?

$$G''_v = \frac{1}{\beta \frac{\beta\mu}{\beta\mu+1}} = \frac{\frac{A_0}{1 + \frac{p}{\omega_0}}}{\beta \frac{A_0}{1 + \frac{p}{\omega_0}} + 1} = \frac{A_0}{\beta A_0 + 1 + \frac{p}{\omega_0}}$$

or, $\beta A_0 \gg 1$ donc

$$G''_v \approx \frac{A_0}{A_0\beta + \frac{p}{\omega_0}} = \frac{1}{\beta} \frac{1}{1 + \frac{p}{A_0\beta\omega_0}}$$

Le gain statique du montage quand $\omega \rightarrow 0$ est $\frac{1}{\beta} = 1 + \frac{R_2}{R_1}$.

La fréquence de coupure a -3db du montage est $A_0\beta f_0$.

Le produit gain bande est $\frac{1}{\beta} * A_0\beta f_0$, donc plus le gain est élevé et plus la bande passante est faible.

Impédance de sortie non nulle On considère le montage suivant avec l'impédance de sortie R_0 non nulle :

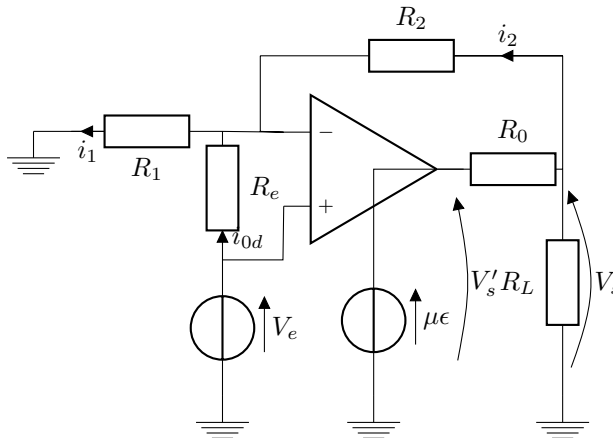

Expressions de $G'''_v = \frac{V_s}{V_e}$
 On applique la loi des nœuds en B

$$\frac{v_A - v_S}{R_2} + \frac{v'_s - v_S}{R_0} = \frac{v_S}{R_L}$$

$$\frac{v_A - v_S}{R_2} + \frac{v'_s - v_S}{R_0} = v_P \left(\frac{1}{R_L} + \frac{1}{R_2} + \frac{1}{R_0} \right)$$

or, $v'_p = \mu\epsilon$, $v_A = v_e - \epsilon$, et $v_A = \frac{R_1}{R_1 + R_2} v_S$

$$v'_p = \mu \left(v_e - \frac{R_1}{R_1 + R_2} v_S \right)$$

$$\frac{R_1}{R_2(R_1 + R_2)} v_S + \frac{\mu}{R_0} \left(v_e - \frac{R_1}{R_1 + R_2} v_S \right) = v_S \left(\frac{1}{R_L} + \frac{1}{R_2} + \frac{1}{R_0} \right)$$

$$\frac{\mu}{R_0} v_e = v_S \left(\frac{1}{R_L} + \frac{1}{R_2} + \frac{1}{R_0} + \frac{\mu R_1 R_2 - R_1 R_0}{R_0 R_2 (R_1 + R_2)} \right) \quad \text{or } \mu R_2 \gg R_0$$

$$G'''_v = \frac{V_s}{V_e} = \mu \frac{1}{\frac{R_0}{R_2} + \frac{R_0}{R_L} + \mu\beta}$$

Remarque : si $R_0 = 0$ on retrouve $G_v = \frac{1}{\beta}$.

Pour minimiser l'influence de R_0 sur le gain, il faut minimiser $\frac{R_0}{R_2} + \frac{R_0}{R_L}$ donc avoir $R_2 \gg R_0$ et $R_L \gg R_0$.